

印刷条形码
物料号：



GUIDE DE DÉMARRAGE RAPIDE

Avant d'utiliser le téléviseur, veuillez lire attentivement ce guide et conservez-le pour une utilisation ultérieure. Pour plus d'information, veuillez consulter le manuel d'utilisation.

Français

Table de matières

| | |
|----------------------------------|----|
| Liste des accessoires | 1 |
| Installation du pied..... | 2 |
| Face avant du téléviseur | 3 |
| Face arrière du téléviseur..... | 4 |
| Effectuer les branchements | 5 |
| Télécommande..... | 9 |
| Spécifications | 11 |

Liste des accessoires

| | | | |
|------------------------|---------------------------|-----------------|-----------|
| Manuel d'utilisation | Guide de démarrage rapide | Télécommande | Piles x 2 |
| 32" Vis (ST4 x 12) x 4 | 40" Vis (ST4 x 14) x 4 | 1 x câble YPbPr | |
| 1 x câble AV | | | |

Les illustrations des produits sont données uniquement à titre indicatif. L'aspect du produit peut-être sujet à modification !

Installation du pied

REMARQUES

- L'écran du téléviseur est très fragile et il doit être protégé à tout moment lorsque vous retirez le pied. Assurez-vous qu'aucun objet dur ou pointu, ou tout ce qui pourrait rayer ou endommager l'écran, n'entre en contact avec celui-ci. NE pas exercer de pression sur la face avant du téléviseur à aucun moment, vous pourriez fissurer l'écran.
- Pour une utilisation sur table, le téléviseur doit être monté sur les pieds fournis comme indiqué sur cette page.
- Les illustrations des produits sont données uniquement à titre indicatif. L'aspect du produit peut-être sujet à modification.

AVERTISSEMENT

Veillez débrancher le cordon d'alimentation avant d'installer les pieds ou un support mural.

ATTENTION

Placez le téléviseur horizontalement sur une surface plane et douce, écran vers l'avant, pour éviter d'endommager l'écran ou le téléviseur.

Suivez les illustrations ci-dessous pour compléter les étapes de configuration :

1. Fixez les pieds du téléviseur comme montré sur l'image.
2. Utilisez les vis pour fixer le pied fermement.

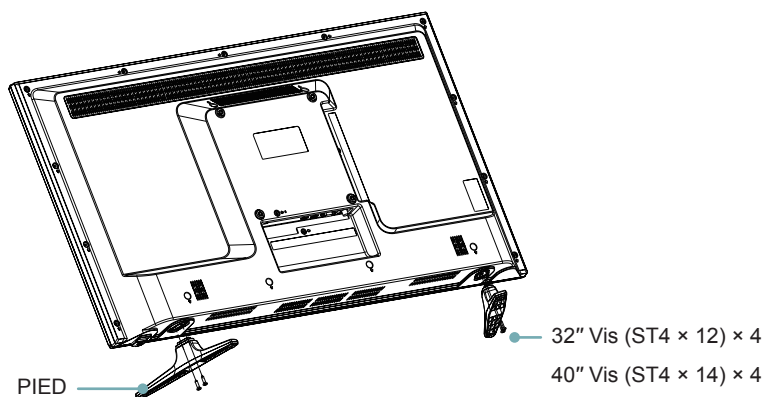

Face avant du téléviseur

Face avant du téléviseur

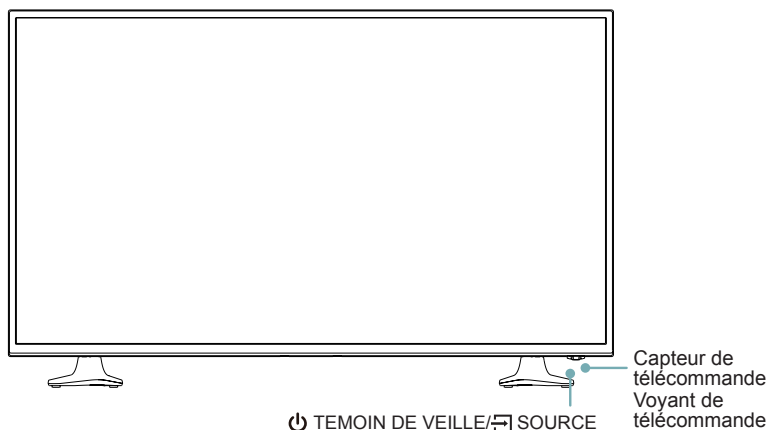

| Élément | Description |
|---|---|
| Capteur de télécommande | Reçoit les signaux de la télécommande. Ne placez aucun objet devant le capteur. Son fonctionnement pourrait être perturbé. |
| Voyant de télécommande | Une lumière rouge est allumée en mode veille. Une lumière bleue est allumée en mode fonctionnement. |
| ⏻ TEMOIN DE VEILLE/ 📺 SOURCE | Appuyez pendant quelques secondes pour allumer le téléviseur ou pour le mettre en mode veille. /Appuyez pour choisir parmi les différentes sources. |

📌 REMARQUES

- Les illustrations des produits sont données uniquement à titre indicatif. L'aspect du produit peut-être sujet à modification.
- L'allumage du téléviseur requiert quelques secondes pour charger les programmes. N'éteignez ni rallumez trop rapidement le téléviseur, cela pourrait provoquer un dysfonctionnement.

Face arrière du téléviseur

Face arrière du téléviseur

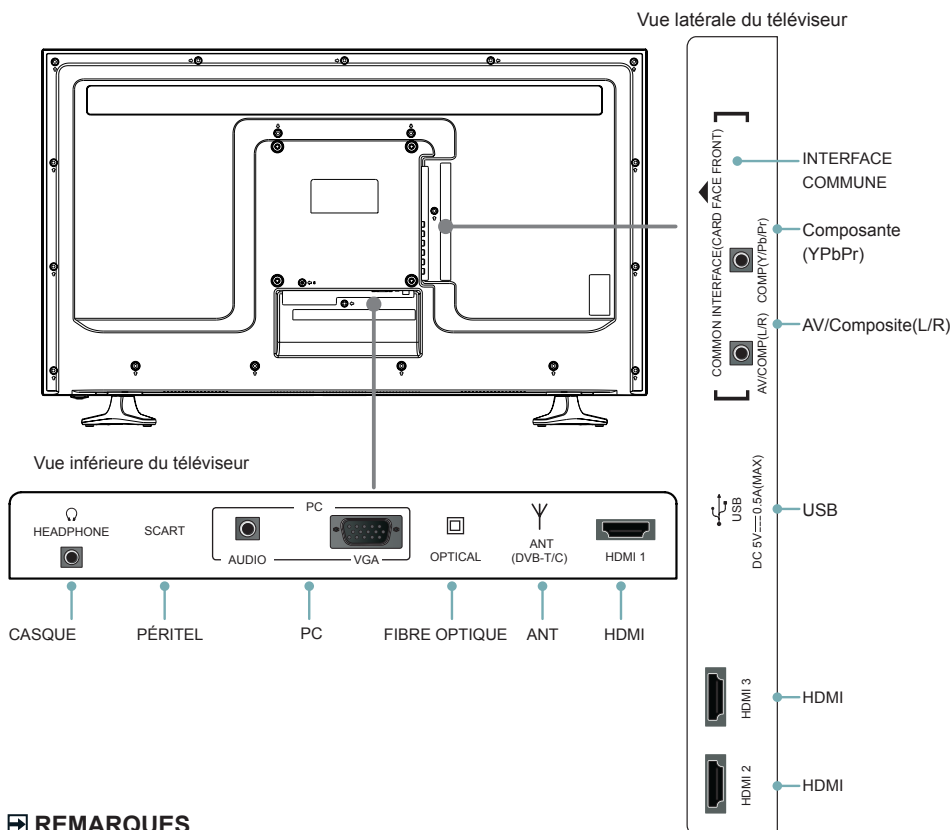

REMARQUES

- Les illustrations des produits sont données uniquement à titre indicatif. L'aspect du produit peut-être sujet à modification.
- Vérifiez la position et le type de prise avant de faire les branchements. Des connexions desserrées peuvent affecter la qualité de l'image et de la couleur. Veuillez vous assurer que tous les branchements sont bien réalisés.
- Tous les appareils ne peuvent pas se connecter à un téléviseur. Veuillez vous reporter au manuel d'utilisation de votre appareil A/V pour connaître la compatibilité et la procédure de branchement.
- Avant de connecter un équipement externe, débranchez les alimentations secteur de la prise murale. Vous pourriez être victime d'un choc électrique.

Effectuer les branchements

- **ANT 1** Connectez une antenne extérieure ou un câble VHF/UHF.

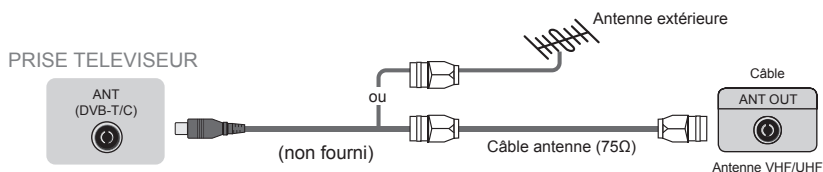

- **HDMI** Connectez un câble HDMI d'un appareil A/V externe.

Certains appareils tels que les lecteurs DVD doivent être réglés sur le mode Sortie HDMI dans les paramètres de l'appareil. Veuillez consulter le manuel d'utilisation de votre appareil pour les instructions.

Veillez noter que la prise HDMI fournit tant le signal vidéo qu'audio. Il n'est, par conséquent, pas nécessaire de brancher un câble audio.

- Appuyez sur la touche [Source], lorsque la liste des sources d'entrée s'affiche, appuyez sur [▲/▼] pour sélectionner la source [HDMI], puis appuyez sur [OK] pour vous connecter.

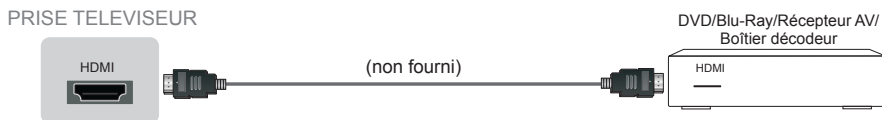

- **Péritel** Branchez le câble péritel d'un appareil A/V externe.

- Appuyez sur la touche [Source], lorsque la liste des sources d'entrée s'affiche, appuyez sur [▲/▼] pour sélectionner la source [SCART] (Péritel), puis appuyez sur [OK] pour vous connecter.

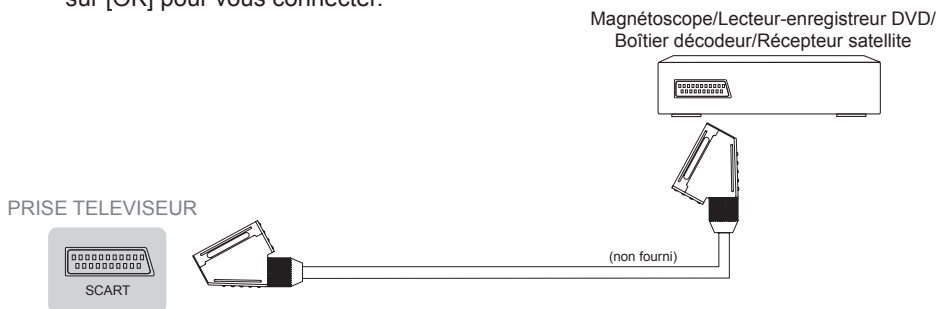

Effectuer les branchements

► USB

Connectez les périphériques USB tels que des disques durs, des clés USB et des appareils photo numériques pour parcourir vos photos, écouter de la musique et regarder des films enregistrés. La mise à jour est très facile à réaliser. Il suffit de brancher le câble USB de l'appareil qui contient les fichiers de mise à jour placés sur la racine du périphérique de stockage et de valider la mise à jour à partir de l'interface.

PRISE TELEVISEUR

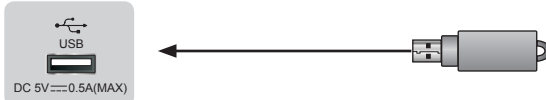

☒ REMARQUES

- Lorsque vous connectez un disque dur ou un hub USB, branchez toujours l'adaptateur secteur de l'appareil connecté à l'alimentation. Le fait de dépasser la consommation totale de courant peut entraîner des dommages. La consommation de courant maximale est de 500 mA.
- Pour des disques durs portables et auto-alimentés, si ce la consommation électrique est supérieure ou égale à 500mA, il peut provoquer le redémarrage du téléviseur ou le son blocage. Par conséquent, merci de ne pas utiliser de périphérique de stockage non compatible.
- Le port USB prend en charge une tension de 5V.
- La capacité maximale de stockage du disque dur prise en charge par le téléviseur est de 1To.
- Si vous souhaitez enregistrer une vidéo en provenance d'un programme de la télévision numérique, le taux de transfert de l'appareil de stockage USB ne doit pas être inférieur à 5 Mo/s. Un dispositif de stockage mobile d'au moins 20Go est nécessaire pour le Timeshift et il doit pouvoir enregistrer jusqu'à 2,5 h de vidéo HD.

► PC Connectez un câble VGA et un câble audio à partir d'un PC.

- Appuyez sur la touche [Source], lorsque la liste des sources d'entrée s'affiche, appuyez sur [▲/▼] pour sélectionner la source [PC], puis appuyez sur [OK] pour vous connecter.

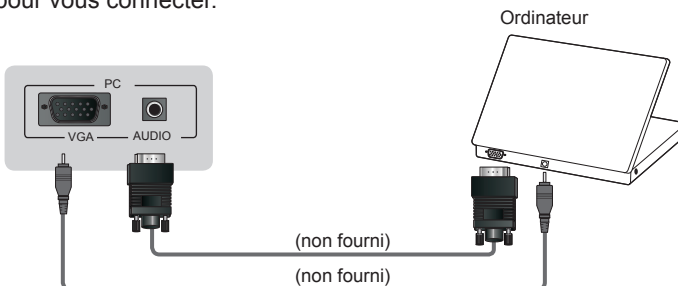

Effectuer les branchements

► INTERFACE COMMUNE

Insérez le module CI + pour regarder des chaînes cryptées telles que les chaînes de télévision à péage ou certaines chaînes en HD.

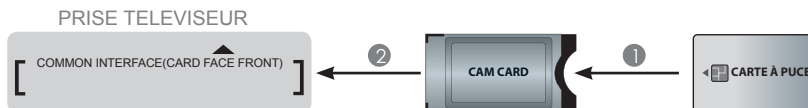

▣ REMARQUES

- Avant d'insérer ou de retirer le module CI +, assurez-vous que le téléviseur est éteint. Insérez ensuite la carte de CI dans le module CI+ conformément aux instructions du fournisseur de services.
- N'insérez et ne retirez pas de façon répétée le module d'accès commun car cela pourrait endommager l'interface et provoquer un dysfonctionnement.
- Vous devez être en possession d'un module CI+ et d'une carte du fournisseur de service des chaînes que vous voulez regarder.
- Insérez le module CI+ avec la carte à puce dans le sens indiqué sur le module et la carte à puce.
- CI+ n'est pas pris en charge dans certains pays et régions. Vérifiez la disponibilité auprès de votre revendeur agréé.
- En cas de mise à jour Firmware merci de vous assurer de retirer la carte CI+ avant d'effectuer cette mise à jour.

► OPTIQUE Connectez un appareil audio numérique externe.

Avant de brancher un système audio numérique à la prise OPTICAL (Optique), vous devez diminuer le volume du téléviseur et du système pour éviter que le volume augmente soudainement.

PRISE TELEVISEUR



Amplificateur/Haut-parleur

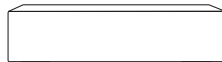

► CASQUE Connectez un casque audio pour écouter votre téléviseur sans l'utilisation des haut-parleurs.

PRISE TELEVISEUR



Casque audio (non fournis)

Effectuer les branchements

- **YPbPr** Connectez un câble composantes et un câble audio à partir d'un appareil A/V externe.

Les ports de sortie composantes Y, P_B et P_R sur le VCD ou le lecteur DVD peuvent parfois être identifiés comme Y, C_B et C_R.

- Appuyez sur la touche [Source], lorsque la liste des sources d'entrée s'affiche, appuyez sur [▲/▼] pour sélectionner la source [YPbPr], puis appuyez sur [OK] pour vous connecter.

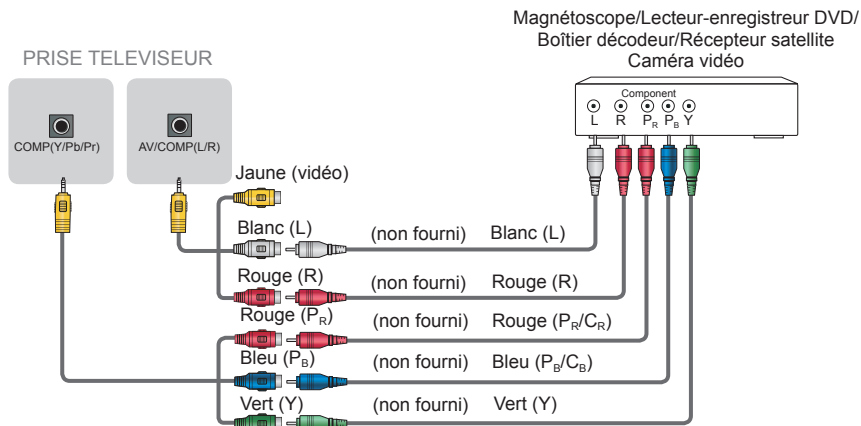

- **AV** Connectez un câble composite d'une source A/V externe.

Utilisez les câbles audio et vidéo pour connecter les prises composites vidéo/audio du périphérique A/V externe aux prises du téléviseur. (Vidéo = jaune, Audio gauche = blanc et Audio droit = rouge)

- Appuyez sur la touche [Source], lorsque la liste des sources d'entrée s'affiche, appuyez sur [▲/▼] pour sélectionner la source [AV], puis appuyez sur [OK] pour vous connecter.

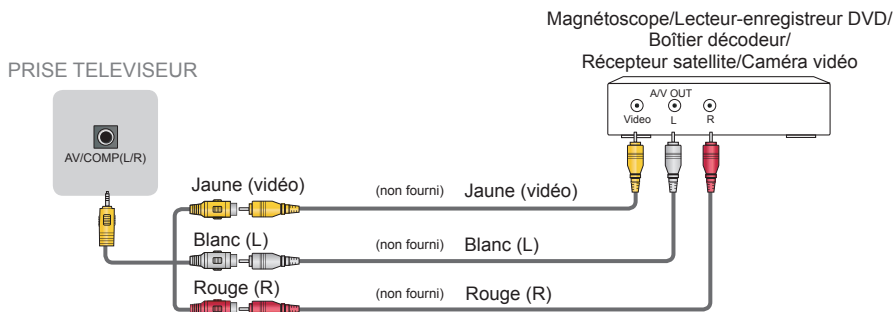

Télécommande

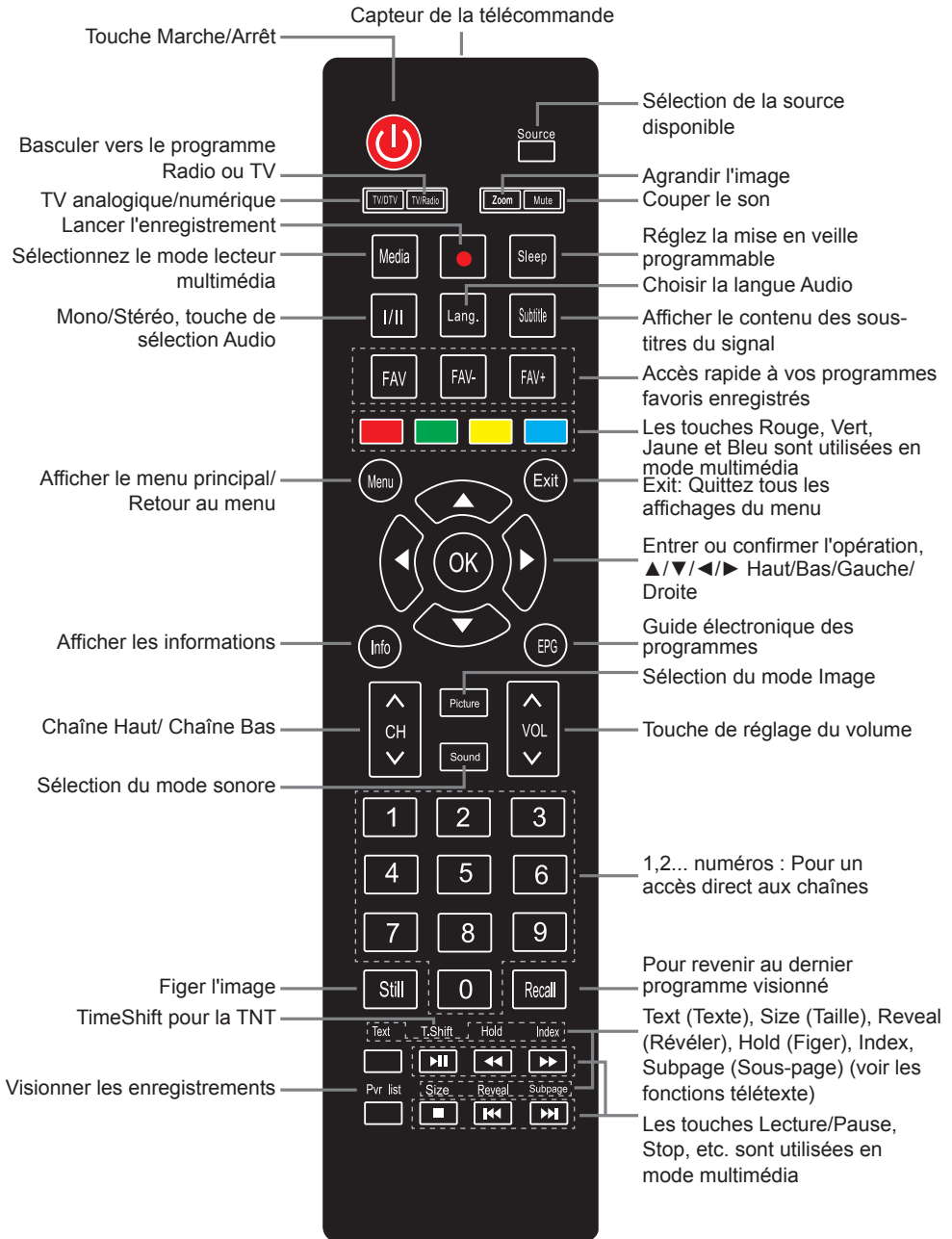

► Installation des piles dans la télécommande

1. Faites glisser le couvercle arrière pour ouvrir le compartiment des piles de la télécommande.
2. Insérez deux piles AAA. Veillez à faire correspondre les pôles (+) et (-) des piles avec les repères (+) et (-) présents des l'intérieur du compartiment des piles.
3. Fermez le couvercle du compartiment des piles.

❶ Poussez et faites glisser doucement

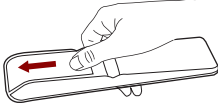

❷ Insérez les piles

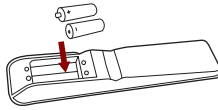

❸ Poussez et faites glisser doucement

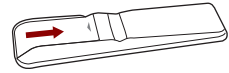

▣ REMARQUES

- Les illustrations des produits sont données uniquement à titre indicatif. L'aspect du produit peut-être sujet à modification.
- Jetez vos piles dans un endroit désigné. Ne jetez pas les piles dans le feu.
- Ne mélangez pas différents types de piles. Ne combinez pas des piles usagées avec des piles neuves.
- Retirez rapidement les piles épuisées pour empêcher les fuites d'acide du compartiment à piles.
- Si vous envisagez de ne pas utiliser la télécommande pendant une longue période, retirez les piles.
- Les piles ne doivent pas être exposées à une chaleur excessive, tel que le soleil, un radiateur ou le feu.
- Les produits chimiques présents dans les piles peuvent provoquer des éruptions cutanées. Si les piles fuient, nettoyez le compartiment à piles avec un chiffon. Si des produits chimiques touchent votre peau, lavez immédiatement.

► Portée de la télécommande

1. Pointez la télécommande vers le téléviseur sans dépasser les 5 mètres de distance du capteur de la télécommande du téléviseur et dans un rayon de 60° face au téléviseur.
2. La distance de fonctionnement peut varier en fonction de la luminosité de la pièce.

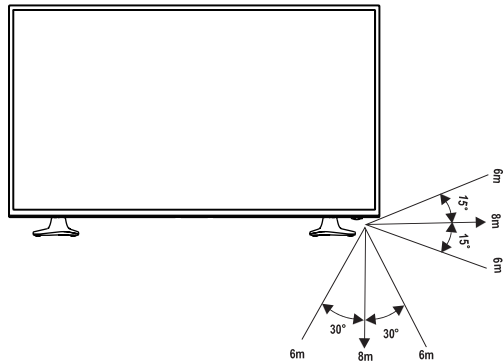

CARACTÉRISTIQUES

- Les caractéristiques, l'apparence et les spécifications sont sujettes à modification sans préavis.

| Nom du modèle | 32" | 40" |
|-------------------------------------|---|----------------------------------|
| Taille avec pied (mm) | 733,4 × 477,4 × 180 | 902 × 563 × 204 |
| Taille sans pied (mm) | 733,4 × 434,2 × 89 | 902 × 523 × 86 |
| Poids avec pied (kg) | 4,9 | 8,2 |
| Poids sans pied (kg) | 4,7 | 8 |
| Diagonale de l'écran | 81.3 centimètres (32 pouces) | 101.6 centimètres (40 pouces) |
| Résolution d'écran | 1366 × 768 | 1920 × 1080 |
| Sortie audio (RMS) | 6 W + 6 W | 7 W + 7 W |
| Consommation électrique | Veuillez vous reporter à la plaque signalétique | |
| Alimentation électrique | Veuillez vous reporter à la plaque signalétique | |
| Système couleur AV | PAL NTSC SECAM | |
| Système de télévision | PAL/SECAM B/G, D/K, DVB-T+C | |
| Conditions environnementales | Température: 5°C - 45°C Humidité: 20% - 80% RH Pression atmosphérique: 86 kPa - 106 kPa | |
| Mode Composante | 480I/60Hz, 480P/60Hz, 576I/50Hz, 576P/50Hz, 720P/50Hz, 720P/60Hz, 1080I/50Hz, 1080I/60Hz, 1080P/50Hz, 1080P/60Hz | |
| Mode VGA | 640 × 480, 800 × 600, 1024 × 768, 1280 × 1024 60Hz | |
| Mode HDMI | 480I/60Hz, 480P/60Hz, 576I/50Hz, 576P/50Hz, 720P/50Hz, 720P/60Hz, 1080I/50Hz, 1080I/60Hz, 1080P/50Hz, 1080P/60Hz 640 × 480, 800 × 600, 1024 × 768 60Hz | |